



- II 2G Ex db eb [ia] IIB+H<sub>2</sub> T4 Gb
- II 2D Ex tb IIIB T135°C Db

#### ANTRIEB

Wartungsfreier Drehstromfahrmotor AC mit hohem Drehmoment bei kleinster Drehzahl und hoher Lauf-ruhe. Stromrückspeisung beim elektronischen Ab-bremsen. Der Seitenantrieb und die seitliche Stütz-rolle garantieren eine optimale Fahrstabilität im La-gerbetrieb. Alle Räder (auch Lastrollen) in Vulkollan und Wellen in Edelstahl.

#### HYDRAULIK

Kräftiger, wartungsfreier Drehstromhubmotor AC drehzahlgeregelt über eigene Hubsteuerung. Zahn-radpumpe mit externem Oeltank. Hydraulikfunktionen werden über einen separaten 3-Ventil-Steuerblock geregelt.

#### ELEKTRONIK

Zwei separate AC-Fahr- und Hubsteuerungen mit mo-dernster Elektronik arbeiten sehr energiesparend. CAN-BUS-Technik mit bester Abschirmung. Das Fahrverhalten und weitere Parameter können mit der Handprogrammier- Konsole auf die jeweiligen Kun-denbedürfnisse eingestellt werden.

#### ABMESSUNGEN

Durch 3D-CAD Konstruktion sehr kompakte Bauweise. Geringste Abmessungen und dennoch optimale War-tungsfreundlichkeit. Der tiefgezogene Rammschutz ist demontierbar und erleichtert somit Wartungs- und Einstellarbeiten an den Rädern.

# EXS 16



für ATEX Zone 1 (2G) und 21 (2D)

#### STÖCKLIN – IHR NUTZEN

Kleinste Abmessungen und hohe Bedienerfreundlichkeit

- **Abmessungen wie ein Standardgerät**
- **Optimale Handlichkeit**
- **Hohe Flexibilität**

Modernste Elektronik

- **AC-Fahrtrieb**
- **AC-Hubmotor drehzahlgeregelt**
- **CAN-BUS-Technik**
- **Sichere Bedienung auch im Gefälle**
- **Schonung der zu transportierenden Güter**
- **Stets optimale Fahr- und Hubeigenschaften**
- **Geringer Stromverbrauch**

Robuste Swiss Quality

- **Beste Qualität und hohe Lebensdauer**
- **Höchste Wartungsfreundlichkeit**
- **Optimales Preis-Leistungs-Verhältnis**
- **Vernünftige Ersatzteil-Preis-Politik**

#### ERGONOMIE UND SICHERHEIT

Die seitlich angeordnete Deichsel ermöglicht optimale Sichtverhältnisse beim Aufnehmen sowie beim Einla-gern von Lasten. Der ergonomisch gestaltete Deich-selkopf gestattet eine feinfühlig Bedienung auch mit Arbeitshandschuhen. Die Wippentasten ermöglichen ein beidseitig, fein dosiertes, proportionales Heben und Senken. Bedienung bei engen Platzverhältnissen auch bei senkrechter Deichselstellung mittels des zu-sätzlichen Überbrückungsschalters.

#### AUFBAU UND AUSSTATTUNG

Entwickelt aus einem neuen, komplexen Baukasten mit Vielfachverwendung von Komponenten aus Stan-dardmaschinen. Trotz kompakter Bauweise sehr ro-bust. Verschiedene Hubgerüste ab Lager lieferbar. NOT-AUS-Taster, Kombi-Betriebsstundenzähler, Bat-teriewächter mit Fehlercodeanzeige. Batterie 24V – 375 Ah.

Optionen:

Alle Optionen oder Spezialanfertigungen müssen speziell auf Ihre ATEX-Machbarkeit geprüft werden.

**Stöcklin**

# EXS 16

## TECHNISCHE DATEN

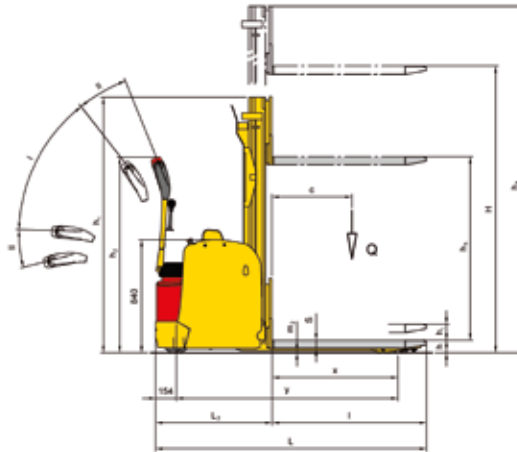
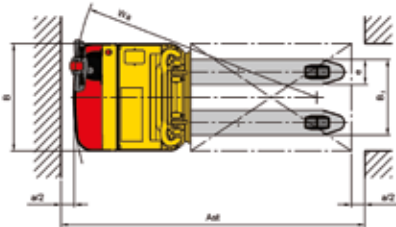

I Fahrbereich  
II Bremsbereich

1.2	Typ	EXS 16	
<b>Leistungsdaten</b>			
1.5	Tragfähigkeit/Last Hochhub	Q[kg]	1600
1.6	Lastschwerpunktsabstand	c[mm]	600
5.1	Fahrgeschwindigkeit mit/ohne Last	[km/h]	5,3/5,5
5.2	Hubgeschwindigkeit mit/ohne Last	[m/s]	0,12/0,22
5.3	Senkgeschwindigkeit mit/ohne Last	[m/s]	0,4/0,3
5.8	max. Steigfähigkeit mit/ohne Last	[%]	8,0/10

<b>Abmessungen</b>			
1.8	Lastabstand	x [mm]	944
1.9	Radstand	y [mm]	1660
4.9	Höhe Deichs. i. Fahrstellung min./max.	h <sub>2</sub> [mm]	900/1430
4.15	Gabelhöhe abgesenkt	h [mm]	90
4.19	Gesamtlänge	L [mm]	2020
4.20	Vorbaulänge	L <sub>2</sub> [mm]	870
4.21	Gesamtbreite	B [mm]	800
4.22	Gabelmasse	s/e/l [mm]	60/196/1150
4.25	Gabelaussenabstand	B <sub>3</sub> [mm]	574
4.32	Bodenfreiheit abgesenkt	m <sub>2</sub> [mm]	30
4.34	Arbeitsgangbreite Palette 800x1200	Ast [mm]	2500
	Sicherheitsabstand	a/2 [mm]	100
4.35	Wenderadius	Wa [mm]	1825

Technische Änderungen vorbehalten.

**Wir von Stöcklin oder unser Partner in Ihrer Nähe beraten Sie gerne.**

# Stöcklin

**Stöcklin Logistik AG**  
Home of Intralogistics  
**CH-4242 Laufen**  
tel +41 61 705 81 11

info@stoeklin.com  
www.stoeklin.com

<b>Gewichte (Mast A24, 375Ah, 1600kg)</b>			
2.1	Eigengewicht inkl. Batterie	[kg]	1300
2.2	Achslast mit Last vorn/hinten (1600 kg)	[kg]	1150/1750
2.3	Achslast ohne Last vorn/hinten	[kg]	930/370
<b>Räder</b>			
3.1	Bereifung alle Räder		Vulkollan
3.2	Antriebsart/Deichsel Antrieb	seitlich/seitlich	1x230/70
3.3	Lastrollen		4x83/69
3.4	Stützrollen		1x125/50

<b>Antrieb und Steuerung</b>			
6.1	Fahrmotor AC (S <sub>2</sub> =60 min)	[kW]	1,2
6.2	Hubmotor AC (S <sub>3</sub> =15%)	[kW]	2,7
8.1	Fahrsteuerung	[A]	350
	Hubsteuerung	[A]	350
5.10	Fahrbremse		Motor und Gegenstrom
	Feststellbremse elektromechanisch	[Nm]	10

<b>Batterie</b>			
6.3	Batterieart		DIN
6.4	Batteriespannung, Kapazität	[V/Ah]	24/375
	Batterietyp		3 PzS 375
6.6	Energieverbrauch VDI-Zyklus	[kWh/h]	0,31

Mastvarianten	4.2	4.3	4.4	4.5
Typ	Bauhöhe h <sub>1</sub>	Freihub h <sub>5</sub>	Hubhöhe H	Totalhöhe h <sub>4</sub>
A24	1705	0	2389	2855
A28	1905	0	2789	3255
A30	2005	0	2989	3455
A34	2205	0	3389	3855
A38	2405	0	3789	4255
A42	2655	0	4189	4705
B24	1705	1170	2389	2835
B28	1905	1370	2789	3235
B30	2005	1470	2989	3435
B34	2205	1670	3389	3835
B38	2405	1870	3789	4235
C39	1865	1340	3939	4375
C44	2010	1470	4439	4890
C48	2155	1610	4839	5295

SWISS QUALITY / ISO 9001